

# U16M -50kg 4k5k

## Compétiteurs A

#	Nom	Grade	Club	1	2	3	Vic.	Pts	Pos
1	DE ST GERMAIN Raphaël	4k	QC/Rikidokan (QC)	XX		10	1	10	2
2	PERRIN Arthur	5k	QC/Bushidokan	10	XX	10	2	20	1
3	FOKAM Donovan-Taga	5k+	QC/Budokan St-Laurent			XX	0	0	3

## Pool A

Match	Blanc			Bleu	Résultat	Temps	Code
C-26	DE ST GERMAIN Raphaël	1	2	<b>PERRIN Arthur</b>	0 - 10	0:18	WIP
C-42	<b>DE ST GERMAIN Raphaël</b>	1	3	FOKAM Donovan-Taga	10 - 0	0:39	IPO
C-55	<b>PERRIN Arthur</b>	2	3	FOKAM Donovan-Taga	10 - 0	0:29	IPO

## Compétiteurs B

#	Nom	Grade	Club	4	5	6	Vic.	Pts	Pos
4	GARANOVSKI Artiom	5k	QC/Multisports	XX			0	0	3
5	GUEDJ JACQUES Benjamin	4k	QC/Kiseki	10	XX	10	2	20	1
6	BERTHIAUME Adam	4k	QC/Albatros	10		XX	1	10	2

## Pool B

Match	Blanc			Bleu	Résultat	Temps	Code
C-27	GARANOVSKI Artiom	4	5	<b>GUEDJ JACQUES Benjamin</b>	0 - 10	0:08	IPO
C-43	GARANOVSKI Artiom	4	6	<b>BERTHIAUME Adam</b>	0 - 10	0:18	IPO
C-56	<b>GUEDJ JACQUES Benjamin</b>	5	6	BERTHIAUME Adam	10 - 0	1:45	HAN

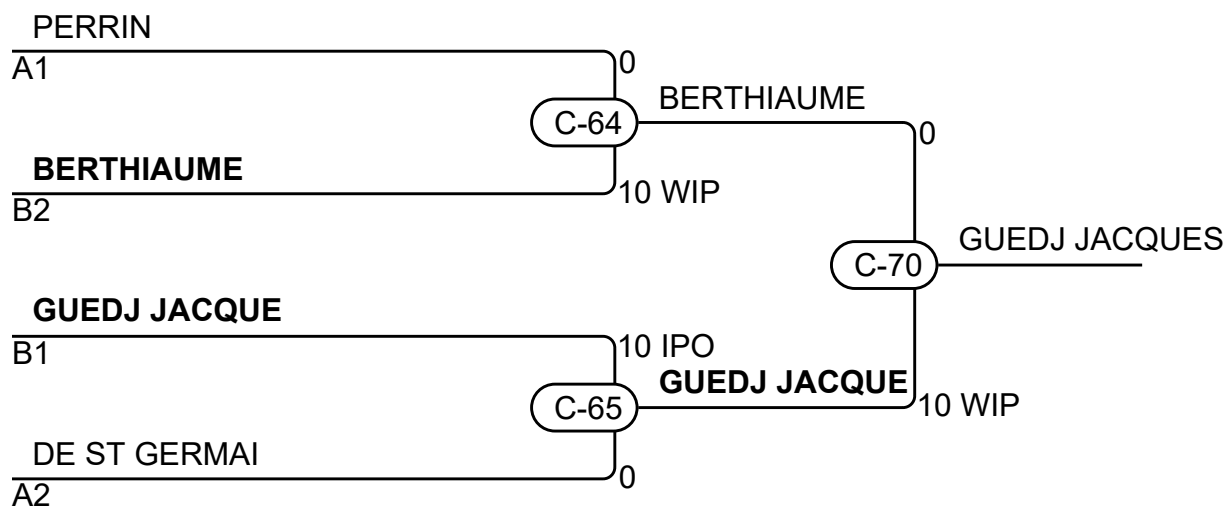

## Résultats

Pos	Nom
1	GUEDJ JACQUES Benjamin, QC/Kiseki
2	BERTHIAUME Adam, QC/Albatros
3	PERRIN Arthur, QC/Bushidokan
3	DE ST GERMAIN Raphaël, QC/Rikidokan (QC)